

Azimuth[®]



РУКОВОДСТВО ПО УСТАНОВКЕ И ЭКСПЛУАТАЦИИ



ПЕЧЬ ДЛЯ ПИЦЦЫ

**FPP - 36 / FP - 36 / FP - 36 ECO / FP - 36 R / FP - 66 R /
FP - 37 R / FP - 67 R / FP - 38 R / FP - 38 RS / FP - 68 R /
FP - 68 RS**

СОДЕРЖАНИЕ

ДЕКЛАРАЦИЯ О СООТВЕТСТВИИ СТАНДАРТАМ	3
ИНСТРУКЦИЯ ПО ЭКСПЛУАТАЦИИ	6
ОЧИСТКА И УХОД	7

ДЕКЛАРАЦИЯ О СООТВЕТСТВИИ СТАНДАРТАМ

Изготовитель заявляет, что печь для пиццы изготовлена в соответствии со стандартами 2004/108/ES, 2006/95/ES, нормами №616/2006 sb. и 17/2003 sb. и соответствующими административными распоряжениями. Установка должна выполняться согласно действующим стандартам. Изготовитель не несет никакой ответственности в случае причинения прямого или косвенного ущерба в связи с неправильной установкой, модификацией, несоответствующим техническим обслуживанием, неправильной эксплуатацией, а также в связи с другими причинами, в отношении изделий, указанных в условиях продажи. К эксплуатации печи допускается квалифицированный и обученный персонал. Детали печи, установленные изготовителем или его представителем, не должны изменяться и модифицироваться пользователем.

ТЕХНИЧЕСКИЕ ДАННЫЕ

На задней стороне печи располагается паспортная табличка с техническими данными. Перед установкой печи изучите электрическую схему и следующую информацию.

ТИП ИЗДЕЛИЯ	ПИЦЦА	КОЛИЧЕСТВО ТЕРМОРЕГУЛЯТОРОВ (ШТ.)	МАКСИМАЛЬНАЯ ПОТРЕБЛЯЕМАЯ МОЩНОСТЬ (кВт)	ИСТОЧНИК ПИТАНИЯ (В/Гц)	РАЗМЕРЫ КАМЕРЫ (СМ)	РАЗМЕРЫ (СМ)
FPP - 36	1x ø 32 см	1	1,75	230 / 50	34 x 34 x 8	50 x 40 x 22 (в)
FP - 36	1x ø 32 см	1	1,75	230 / 50	41 x 37x 8	55 x 40 x 21 (в)
FP - 36 ECO	1x ø 32 см	1	1,75	230 / 50	34 x 34 x 8	48,8 x 50 x 19,2 (в)
FP - 36 R	1x ø 35 см	1	2	230 / 50	41 x 37 x 9	55 x 43 x 24,5
FP - 66 R	2x ø 35 см	2	2,7	230 / 50	(2x) 41 x 37 x 9	55 x 43 x 37,5
FP - 37 R	1x ø 35 см	1	2	230 / 50	41 x 37 x 9	55 x 43 x 24,5
FP - 67 R	2x ø 35 см	2	2,7	230 / 50	(2x) 41 x 37 x 9	55 x 43 x 37,5
FP - 38 R	1x ø 35 см	2	2	230 / 50	41 x 37 x 9	55 x 47 x 25
FP - 68 R	2x ø 35 см	4	3,4	230 / 50	(2x) 41 x 37 x 9	57 x 47 x 45
FP - 38 RS	1x ø 35 см	2	2	230 / 50	41 x 37 x 9	55 x 47 x 25
FP - 68 RS	2x ø 35 см	4	3,4	230 / 50	(2x) 41 x 37 x 9	57 x 47 x 45

ПРОВЕРКА ПЕЧИ И УПАКОВКИ

Печь для пиццы поставляется с завода-изготовителя в надлежащей упаковке, на которую нанесены соответствующие символы и маркировка. Внутри упаковки находится руководство по эксплуатации. Если упаковка имеет следы неправильной транспортировки или повреждена, уведомите об этом перевозчика и составьте и подпишите акт о повреждении упаковки

Важные примечания:

- печь предназначена только для профессионального использования
- внимательно изучите данное руководство, поскольку в нем содержится важная информация относительно безопасности, установки и эксплуатации
- настоящие рекомендации относятся к данному изделию
- данное изделие соответствует действующим стандартам
- настоящее руководство следует сохранить с целью использования в будущем
- необходимо исключить возможность контакта детей с печью
- при продаже печи или ее перемещении в другое место убедитесь в том, что персонал, ответственный за эксплуатацию и техническое обслуживание печи, ознакомлен с инструкциями по установке и эксплуатации, содержащимися в прилагаемом руководстве
- к эксплуатации печи допускается только персонал, прошедший соответствующий инструктаж
- не оставляйте печь включенной без присмотра
- рекомендуется не реже одного раза в год выполнять проверку устройства, обратившись к квалифицированным специалистам по обслуживанию
- используйте для ремонта только оригинальные запасные части
- печь не допускается мыть под струей воды или с использованием воды, находящейся под давлением
- при возникновении неисправности устройства отсоедините его от водопровода, газового трубопровода и электрической сети и обратитесь к квалифицированным специалистам по обслуживанию
- изготовитель не несет никакой ответственности за неисправности, вызванные неправильной установкой, несоблюдением указанных выше рекомендаций, использованием не по назначению и т.д.

МЕСТО УСТАНОВКИ

Устройство должно устанавливаться в хорошо проветриваемом помещении в соответствии с действующими стандартами (EN...). Если устройство будет устанавливаться близко к стене или находиться в контакте с боковыми поверхностями мебели, эти стены/поверхности должны быть рассчитаны на температуру 90°C. Установку, подключение и ввод в эксплуатацию должен выполнять квалифицированный персонал в соответствии с действующими нормами и правилами.

Распакуйте печь и проверьте ее на отсутствие повреждений, полученных во время транспортировки. Установите устройство на горизонтальную поверхность (максимальное отклонение по горизонтали не должно превышать 2°). Печь следует устанавливать под вытяжным колпаком для удаления водяного пара и устранения неприятного запаха. Печь может устанавливаться отдельно или вместе с оборудованием нашего производства. Минимальное расстояние от других предметов должно составлять 10 см. Не допускайте контакта печи с горючими материалами. В случае необходимости примите соответствующие меры по обеспечению изоляции горючих частей. Меры пожарной безопасности согласно требованиям стандарта EN 061008 пункт 21 приведены ниже.

ИНСТРУКЦИЯ ПО УСТАНОВКЕ И РЕГУЛИРОВКЕ

Важно:

Изготовитель не предоставляет гарантию на повреждения, вызванные неправильной эксплуатацией печи, несоблюдением инструкций, содержащихся в прилагаемом руководстве по эксплуатации, и ненадлежащим обращением с устройством.

Установка, регулировки и ремонт кухонной техники, а также ее демонтаж из-за возможного повреждения системы подачи газа могут осуществляться только в соответствии с договором на техническое обслуживание. Этот договор может быть подписан с уполномоченным дилером и должен соответствовать нормам, техническим стандартам и правилам, касающимся установки, подключения к электрической сети и газовому трубопроводу, а также обеспечения безопасности и охраны здоровья.

Настоящая инструкция предназначена для квалифицированного специалиста, выполняющего установку, ввод в эксплуатацию и проверку печи.

Все действия, связанные с настройкой, установкой, регулировкой по высоте и т.д., должны выполняться после отключения печи от источника электропитания. Если печь должна оставаться подключенной к электрической сети, соблюдайте особую осторожность во избежание получения травм.

УСТАНОВКА ПЕЧИ

Установка, настройка, модификация для использования другого типа газа и ввод в эксплуатацию выполняются квалифицированными специалистами в соответствии с действующими стандартами. Печь должна устанавливаться в хорошем проветриваемом помещении. Рекомендуется установить печь под вытяжной колпак для отвода продуктов сгорания. Расход воздуха для горения составляет 2м³/ч на кВт мощности установленного устройства. Устройство может устанавливаться отдельно или вместе с другим оборудованием нашего производства. Обеспечьте минимальный зазор 10 см от других предметов. Также необходимо предотвратить контакт устройства с горючими материалами, обеспечив теплоизоляцию горючих элементов (например, установите асбестовую панель между устройством и горючим материалом).

МЕРЫ ПОЖАРНОЙ БЕЗОПАСНОСТИ СОГЛАСНО ТРЕБОВАНИЯМ СТАНДАРТА EN 061008 п.21

- к эксплуатации устройства допускаются лица, достигшие совершеннолетнего возраста
- устройство может безопасно эксплуатироваться в условиях, соответствующих требованиям стандартов EN 332000-4-462; EN 332000-4-42. Перекройте подачу газа, если: существует опасность временного увеличения объема дыма или водяного пара, или если существует большая вероятность пожара или взрыва (например, при возгорании линолеума, материалов из ПВХ и т.п.)
- перед началом установки устройства необходимо получить разрешение на подключение оборудования к газовому трубопроводу
- устройство должно устанавливаться или подвешиваться на негорючей поверхности, выступающей на 10 см с каждой стороны устройства. Не помещайте предметы из горючих материалов непосредственно на устройство и не располагайте их ближе безопасного расстояния (50 см в направлении теплового излучения и 10 см в других направлениях). Безопасное расстояние зависит от конкретного материала и его степени горючести. Информация о степени горючести основных строительных материалов приведена в следующей таблице:

Таблица:

Степень горючести строительных материалов в зависимости от степени горючести материалов и изделий (EN 730823):

А негорючие	гранит, песчаник, бетон, кирпич, керамическая облицовочная плитка, штукатурка
В частично воспламеняющиеся	акумин, гераклит, линос, итафер
С1 трудновоспламеняющиеся	древесина, фанера, сиркоклит, жаростойкий пластик
С2 средневоспламеняющиеся	плиты МДФ, солодур, пробковая плита, резина, напольные покрытия
С3 легковоспламеняющиеся	древесноволокнистые плиты, полистирол, полиуретан, ПВХ

Устройства следует устанавливать безопасным способом. При установке необходимо соблюдать правила техники безопасности и гигиены согласно следующим нормам:

- EN 061008 Противопожарная защита стационарных приборов и источников тепла
- EN 332000 (33 2000-4-482; 33 2000-4-42) Условия эксплуатации электрических приборов, ČSN EN 1775 Газоснабжение
- Газовые штуцеры в зданиях – максимальное рабочее давление <5 бар – эксплуатационные требования
- § 10 Закона №185/2001 Sb. об отходах

ПОДКЛЮЧЕНИЕ К ЭЛЕКТРИЧЕСКОЙ СЕТИ

Подключение кабеля электропитания – кабель электропитания должен быть защищен предохранителем в соответствии с мощностью установленной печи, Потребляемая мощность указана в паспортной табличке на задней панели печи. Печь подключается к электрической сети через выключатель, соответствующий нагрузке и действующим нормам. Минимальное расстояние между контактами выключателя составляет 3 мм. Провод заземления (желто-зеленый) не должен прерываться этим выключателем. Кабель электропитания должен быть проложен таким образом, чтобы он не подвергался воздействию температуры выше 50°C от температуры окружающей среды. Перед подключением печи к электрической сети выполните следующие проверки:

- предохранитель кабеля электропитания и электрическая сеть должны быть рассчитаны на нагрузку печи (см. паспортную табличку)
- в электрической сети должно быть предусмотрено заземление, соответствующее действующим нормам (ČSN) и требованиям законодательства
- электрическая розетка и выключатель кабеля электропитания должны быть легкодоступными со стороны печи

В случае несоблюдения норм и представленных выше указаний мы не несем никакой ответственности. Перед первым применением снимите с устройства защитную пленку и очистите печь – см. раздел "Очистка и уход".

Техническое обслуживание: рекомендуется не реже одного раза в год выполнять проверку печи, обратившись к квалифицированным специалистам по обслуживанию. Техническое обслуживание печи может проводить только квалифицированный или специально обученный персонал.

ИНСТРУКЦИЯ ПО ЭКСПЛУАТАЦИИ

Внимание

Перед началом эксплуатации печи удалите защитную пленку со всех ее поверхностей и протрите поверхности печи влажной тканью.

Для включения печи поверните ручку (A) таймера по часовой стрелке до достижения требуемого времени приготовления (от 0 до 15 минут). Загорается оранжевый индикатор (B), указывая на то, что печь включена. Для использования печи без таймера можете выбрать ручной режим, поворачивая ручку против часовой стрелки до тех пор, пока указатель не будет находиться в положении ON (ВКЛ.). Для того чтобы отрегулировать температуру печи, поворачивайте ручку терморегулятора по часовой стрелке (D) до достижения требуемой температуры в диапазоне между 50 и 300 градусами. После достижения заданной температуры зеленый индикатор (C) погаснет. Для того чтобы выключить нагревательные элементы до установленного времени, медленно поворачивайте ручку таймера против часовой стрелки до достижения положения 0. При вращении ручки не прикладывайте усилий во избежание повреждения!

Открытие и закрытие дверцы осуществляется с помощью ручки. Когда печь включена или еще не остыла, не помещайте руки внутрь камеры. Используйте специальные приспособления для защиты рук.



Таймеры

Таймер функционирует следующим образом: установка таймера должна превышать 3 минуты, так как нагревательные элементы включаются только после установки таймера на период более 3 минут. Если вы хотите установить таймер на период менее 3 минут, то сначала необходимо установить таймер на период более 3 минут, а затем повернуть ручку таймера назад, например, на 2 минуты.

За минуту до того достижения заданного времени подается звуковой сигнал. Это – стандартная функция таймера.

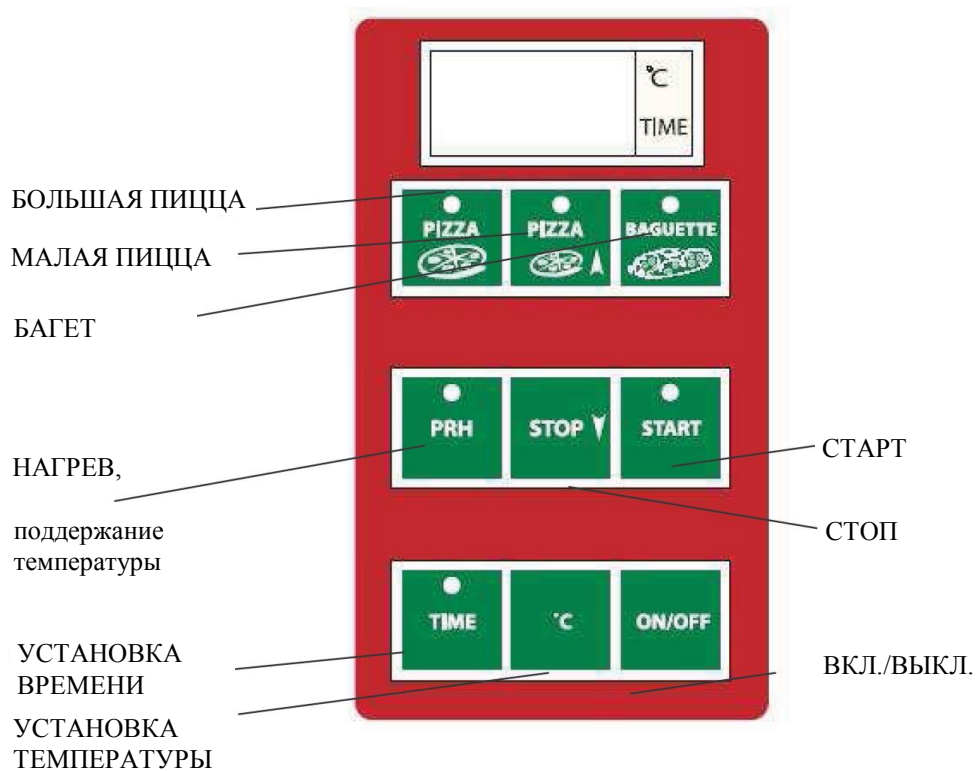

Внимание!

Перед началом эксплуатации печи удалите защитную пленку со всех ее поверхностей и протрите поверхности печи влажной тканью

- Выберите нужную программу и включите печь, нажав на кнопку ON/OFF.
- В печи имеются три предварительно запрограммированные установки и одна программа, настраиваемая вручную.

Они могут быть выбраны нажатием на соответствующую кнопку на панели управления.

1. PIZZA – Большая пицца
2. PIZZA A – Малая пицца
3. BAGUETTE – Багет
4. TIME – УСТАНОВКА ВРЕМЕНИ

- Для нагрева печи нажмите PRH.
- Для установки температуры нажмите P.
- Для остановки выпечки до завершения программы нажмите STOP. Печь переходит в режим ожидания. На панели управления будет отображаться температура.
- Если выбрана одна из трех программ, печь нагревается и мигает (красный) индикатор выбранной программы.
- Для выбранной программы (T1-T3) начинается обратный отсчет времени. Оставшееся время отображается на панели управления рядом с индикатором "TIME".
Если время превышает 9 минут и 59 секунд, то обратный отсчет будет осуществляться с интервалом 10 секунд.
- Через каждые 12 секунд отображается значение температуры в течение двух секунд.
- После достижения выбранной температуры (L1-L3) загорится зеленый индикатор.
- После завершения программы подается повторяющийся звуковой сигнал, а индикатор мигает зеленым и красным цветом.
- Сигнал может быть остановлен нажатием на STOP.
- Начальное время выпечки может быть увеличено или сокращено в течение всего цикла.

Четвертая программа может быть активирована нажатием на TIME.

Отображаемое время можно продлить нажатием на PIZZA A или сократить нажатием на STOP. Для подтверждения нажмите на START или °C.

- Температуру, отображаемую на панели управления, можно отрегулировать (вверх или вниз) с помощью кнопок со стрелками. Для подтверждения настройки температуры нажмите на START.
- Выбранная программа начнет выполняться после двукратного нажатия на START.
- Начальными значениями могут быть значения, установленные в конце цикла, в этом случае загорается красный индикатор.
- Два цикла можно объединить, одновременно нажав на TIME и °C.
- Если индикатор мигает оранжевым цветом, печь работает в соответствии с ранее установленными значениями.

Настройки температуры и времени могут быть изменены в течение цикла нажатием на TIME или °C, в зависимости от значений, которые необходимо изменить. Изменения вносятся с помощью кнопок со стрелками на панели управления.

- Для подтверждения нажмите START.
- Если настройки не подтверждены, будет выполнен возврат к последним подтвержденным значениям.
- Программа "Поддержание температуры" активируется нажатием на кнопку PRH и удерживанием ее нажатой. Индикатор будет мигать красным и зеленым цветом. Эта программа поддерживает изначально выбранную температуру до тех пор, пока не будет нажата кнопка STOP. После достижения требуемой температуры загорится зеленый индикатор. Если температура снижается, индикатор начнет мигать зеленым цветом.
- Программа "Нагрев" активируется нажатием на кнопку PRH. Загорается красный индикатор. После достижения требуемой температуры (L4) подается троекратный звуковой сигнал.

Меню

L.1 Программа температуры 1
 t.1 Программа времени
 r.p. Повторяющийся сигнал завершения программы 1-4
 L.2 Программа температуры 2
 t.2 Программа времени 2
 L.3 Программа температуры 3
 t.3 Программа времени 3
 L.4 Программа температуры 4
 t.4 Программа времени 4
 L.t. Температура нагрева
 r.t. Повторяющийся сигнал окончания нагрева
 n.PA. Установка – пароль

- Для входа в меню нажмите STOP и START
- Выдается запрос на ввод пароля (изготовителем установлен пароль "0"). Пароль можно изменить с помощью меню.
- Если установлен пароль "0", то автоматически отобразится температура L.1.
- Если в настройки вносятся изменения, то эти изменения должны быть подтверждены нажатием на кнопку START.
- После нажатия на START в меню будут отображаться следующие настройки.
- После нажатия на PIZZA_t.1. отображается программа времени 1.
- Кнопка со стрелкой вверх PIZZA увеличивает заданные значения, а кнопка со стрелкой STOP уменьшает заданные значения.
- Подтверждение изменения значений осуществляется нажатием на кнопку START или PRH.
- Для выхода из меню нажмите PRH. Для перехода в конец меню нажмите на PIZZA.

ОЧИСТКА И УХОД

Рекомендуется ежегодно выполнять проверку печи, обратившись к квалифицированным специалистам по обслуживанию. Техническое обслуживание устройства может проводить только квалифицированный или специально обученный персонал.

ВНИМАНИЕ!

Не промывайте печь под струей воды или с использованием воды, находящейся под давлением. Печь следует очищать ежедневно. Благодаря ежедневному уходу обеспечиваются длительный срок службы печи и ее безотказная работа. Перед началом очистки отключите печь от электрической сети. Всегда устанавливайте выключатель в выключенное положение. Элементы из нержавеющей стали очищайте с помощью влажной ткани и неабразивного чистящего средства, затем промывайте их и насухо протирайте тканью. Не применяйте едкие и абразивные чистящие средства.

ДЕЙСТВИЯ В СЛУЧАЕ ВОЗНИКНОВЕНИЯ НЕИСПРАВНОСТИ

Отсоедините печь от электрической сети и обратитесь в сервисный центр.

ПРИМЕЧАНИЕ:

Гарантия не охватывает замену всех расходных материалов и частей, подверженных нормальному износу (резиновых прокладок, лампочек, стеклянных и пластиковых частей и т.п.). Гарантия не распространяется на оборудование, которое было установлено неквалифицированным персоналом, без соблюдения инструкции и соответствующих стандартов. Также гарантия не распространяется на оборудование, которое было модифицировано (вмешательство в устройство) или которое эксплуатировалось неквалифицированными лицами или с нарушением инструкции по эксплуатации. Гарантия не охватывает ущерб, причиненный воздействием сил природы и других внешних факторов.

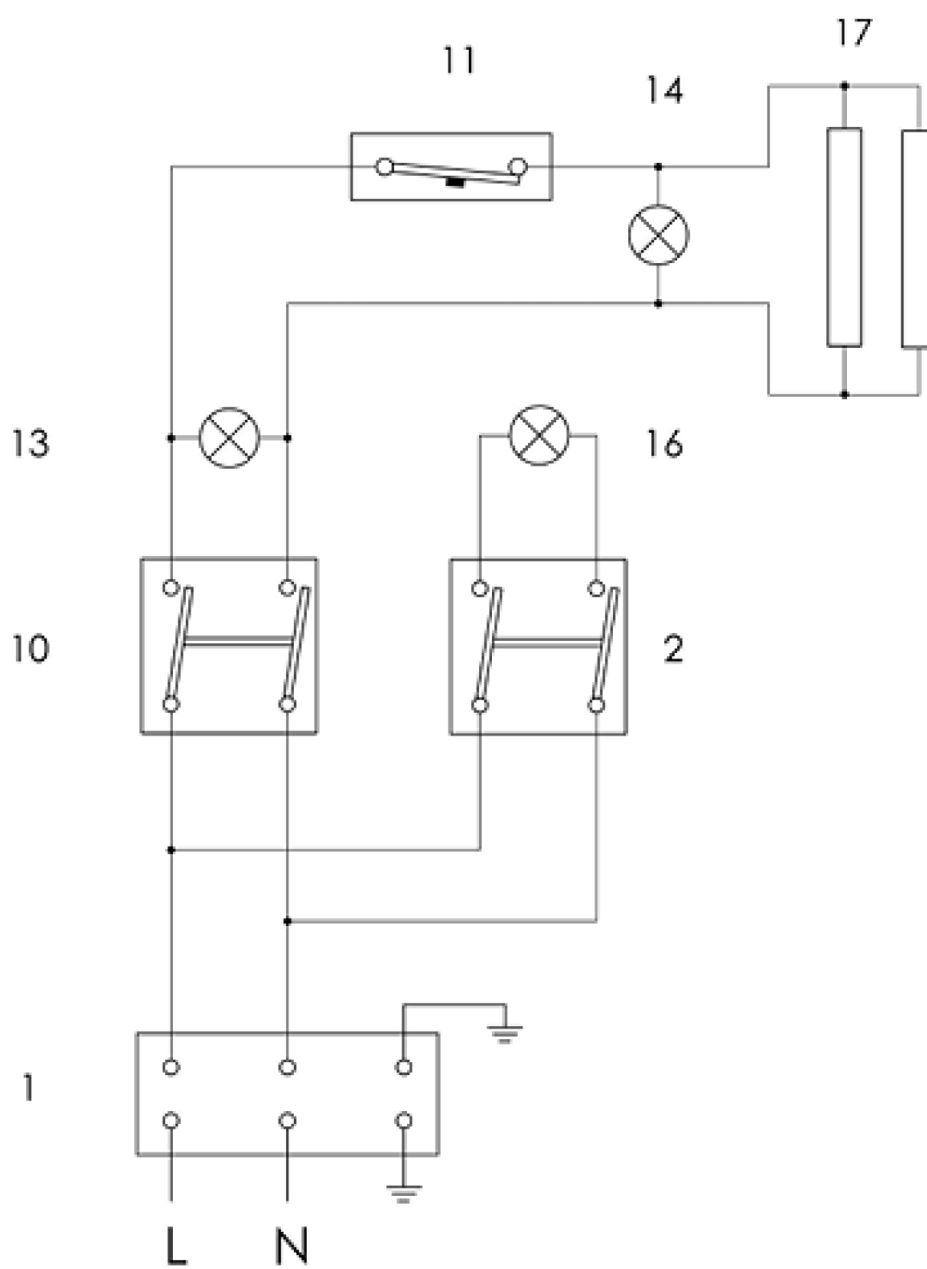

1	КЛЕММНАЯ КОЛОДКА
12	ПРЕДОХРАНИТЕЛЬНЫЙ ТЕРМОСТАТ
3	ВЫКЛЮЧАТЕЛЬ ПОДСВЕТКИ
11	ТЕРМОСТАТ
13	ОРАНЖЕВЫЙ ИНДИКАТОР
14	ЗЕЛЕНЫЙ ИНДИКАТОР
17	НАГРЕВАТЕЛЬНЫЙ ЭЛЕМЕНТ
8	КОНТАКТОР
9	КАТУШКА КОНТАКТОРА
16	ЛАМПА
10	ТАЙМЕР

ЭЛЕКТРИЧЕСКАЯ СХЕМА FP 38 RS

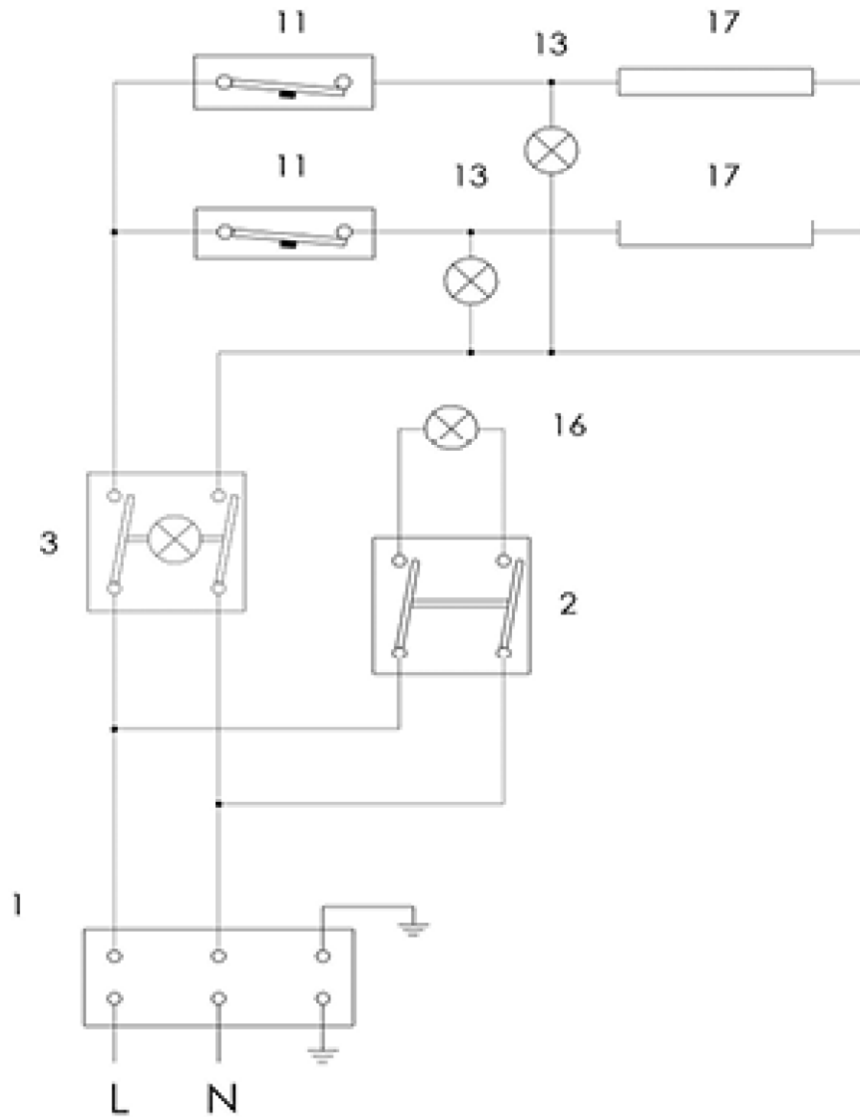

1	КЛЕММНАЯ КОЛОДКА
12	ПРЕДОХРАНИТЕЛЬНЫЙ ТЕРМОСТАТ
3	ВЫКЛЮЧАТЕЛЬ ПОДСВЕТКИ
11	ТЕРМОСТАТ
13	ОРАНЖЕВЫЙ ИНДИКАТОР
14	ЗЕЛЕНЫЙ ИНДИКАТОР
17	НАГРЕВАТЕЛЬНЫЙ ЭЛЕМЕНТ
8	КОНТАКТОР
9	КАТУШКА КОНТАКТОРА
16	ЛАМПА
10	ТАЙМЕР

ЭЛЕКТРИЧЕСКАЯ СХЕМА FP 66 R

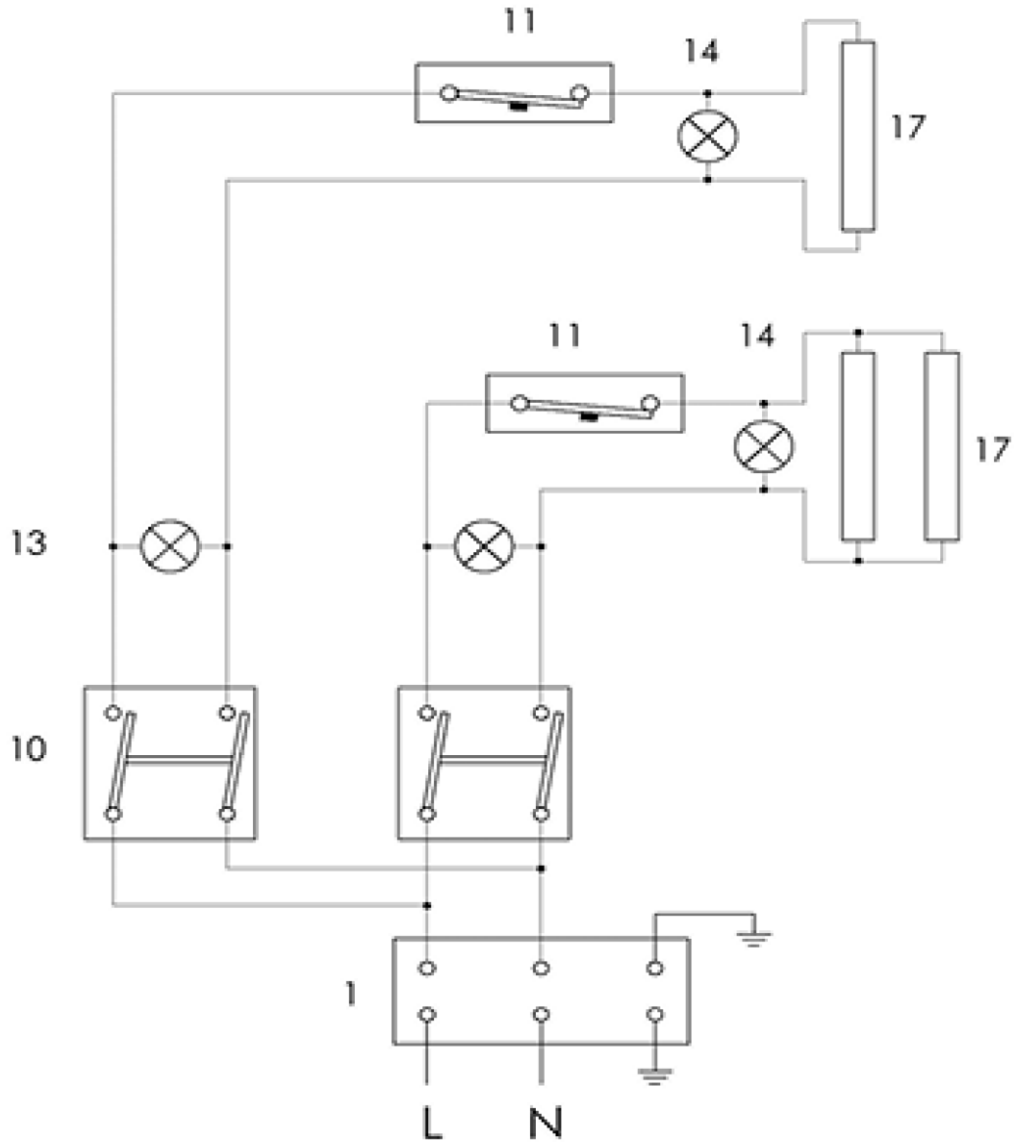

1	КЛЕММНАЯ КОЛОДКА
12	ПРЕДОХРАНИТЕЛЬНЫЙ ТЕРМОСТАТ
3	ВЫКЛЮЧАТЕЛЬ ПОДСВЕТКИ
11	ТЕРМОСТАТ
13	ОРАНЖЕВЫЙ ИНДИКАТОР
14	ЗЕЛЕНЫЙ ИНДИКАТОР
17	НАГРЕВАТЕЛЬНЫЙ ЭЛЕМЕНТ
8	КОНТАКТОР
9	КАТУШКА КОНТАКТОРА
16	ЛАМПА
10	ТАЙМЕР

ЭЛЕКТРИЧЕСКАЯ СХЕМА FP 67 R

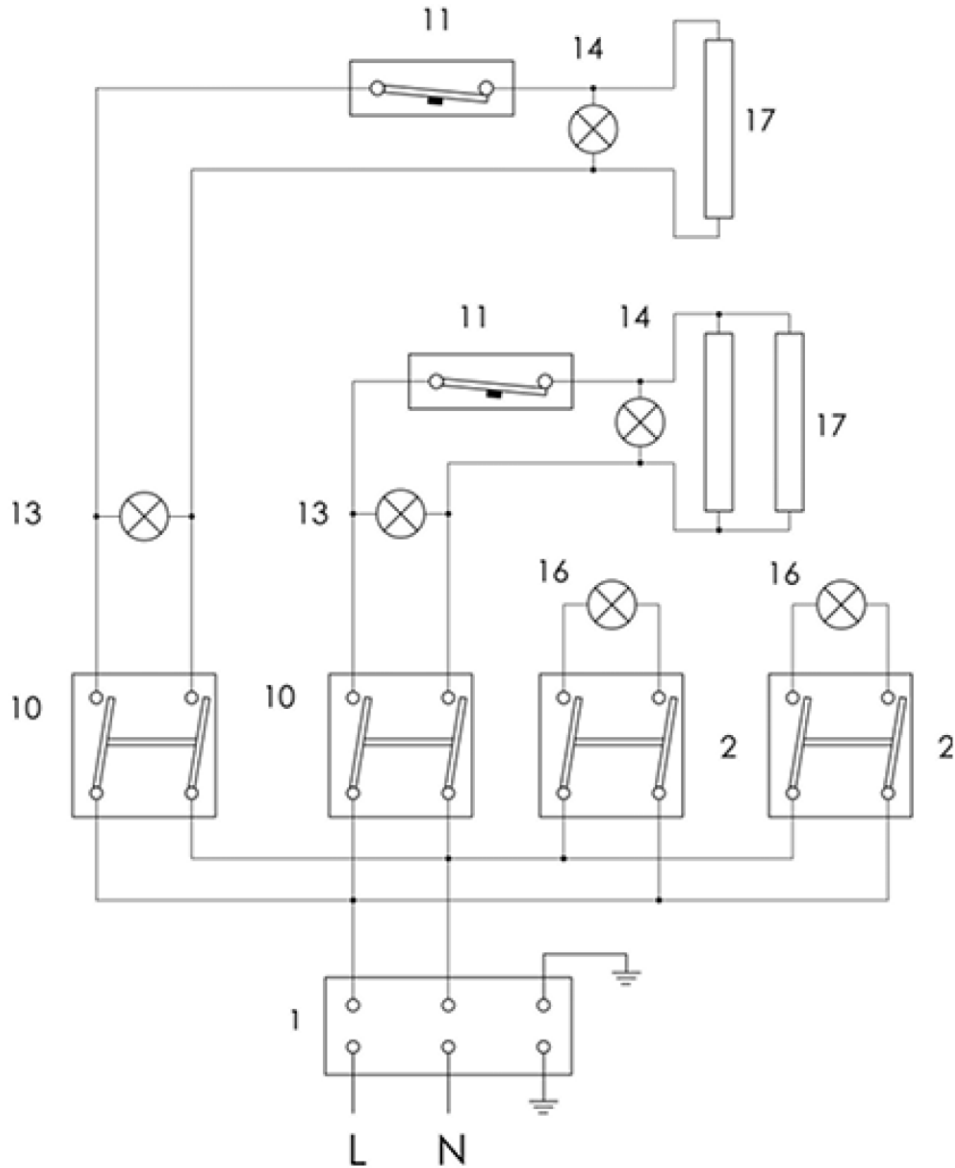

1	КЛЕММНАЯ КОЛОДКА
12	ПРЕДОХРАНИТЕЛЬНЫЙ ТЕРМОСТАТ
3	ВЫКЛЮЧАТЕЛЬ ПОДСВЕТКИ
11	ТЕРМОСТАТ
13	ОРАНЖЕВЫЙ ИНДИКАТОР
14	ЗЕЛЕНЫЙ ИНДИКАТОР
17	НАГРЕВАТЕЛЬНЫЙ ЭЛЕМЕНТ
8	КОНТАКТОР
9	КАТУШКА КОНТАКТОРА
16	ЛАМПА
10	ТАЙМЕР

ЭЛЕКТРИЧЕСКАЯ СХЕМА FP 68 R

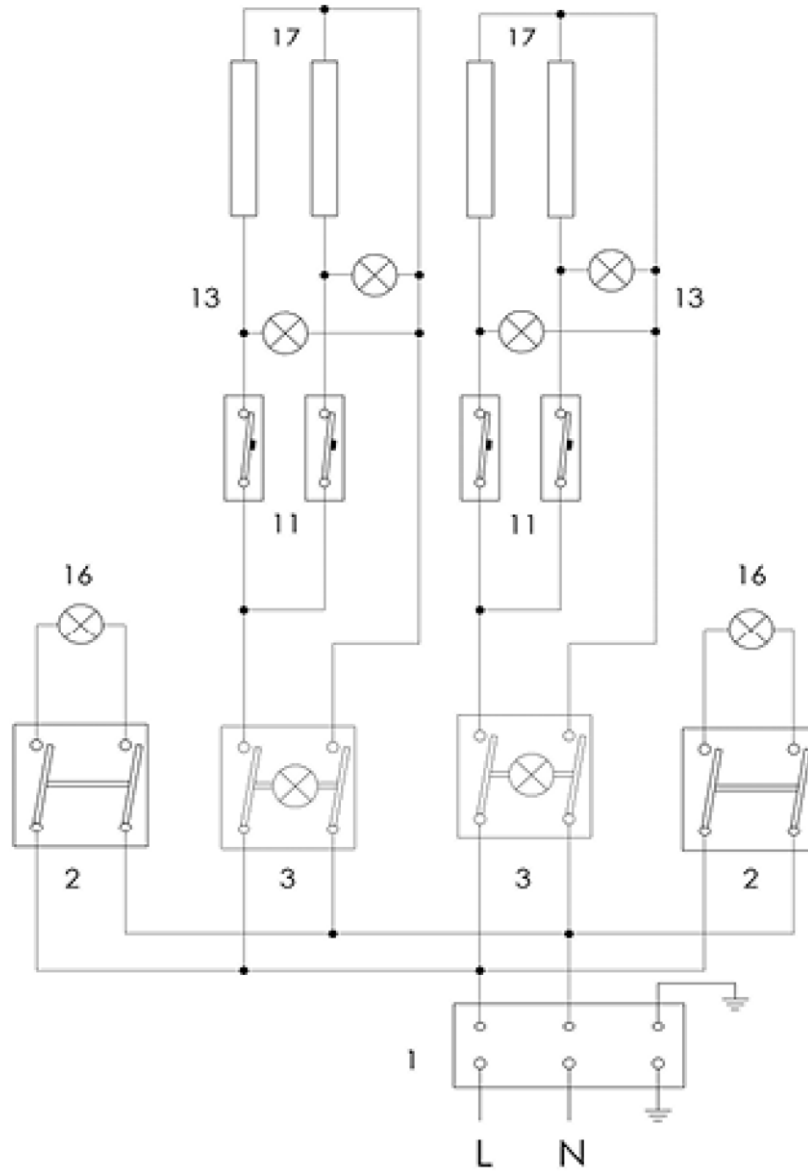

1	КЛЕММНАЯ КОЛОДКА
12	ПРЕДОХРАНИТЕЛЬНЫЙ ТЕРМОСТАТ
3	ВЫКЛЮЧАТЕЛЬ ПОДСВЕТКИ
11	ТЕРМОСТАТ
13	ОРАНЖЕВЫЙ ИНДИКАТОР
14	ЗЕЛЕНЫЙ ИНДИКАТОР
17	НАГРЕВАТЕЛЬНЫЙ ЭЛЕМЕНТ
8	КОНТАКТОР
9	КАТУШКА КОНТАКТОРА
16	ЛАМПА
10	ТАЙМЕР

ЭЛЕКТРИЧЕСКАЯ СХЕМА FP 36 ECO

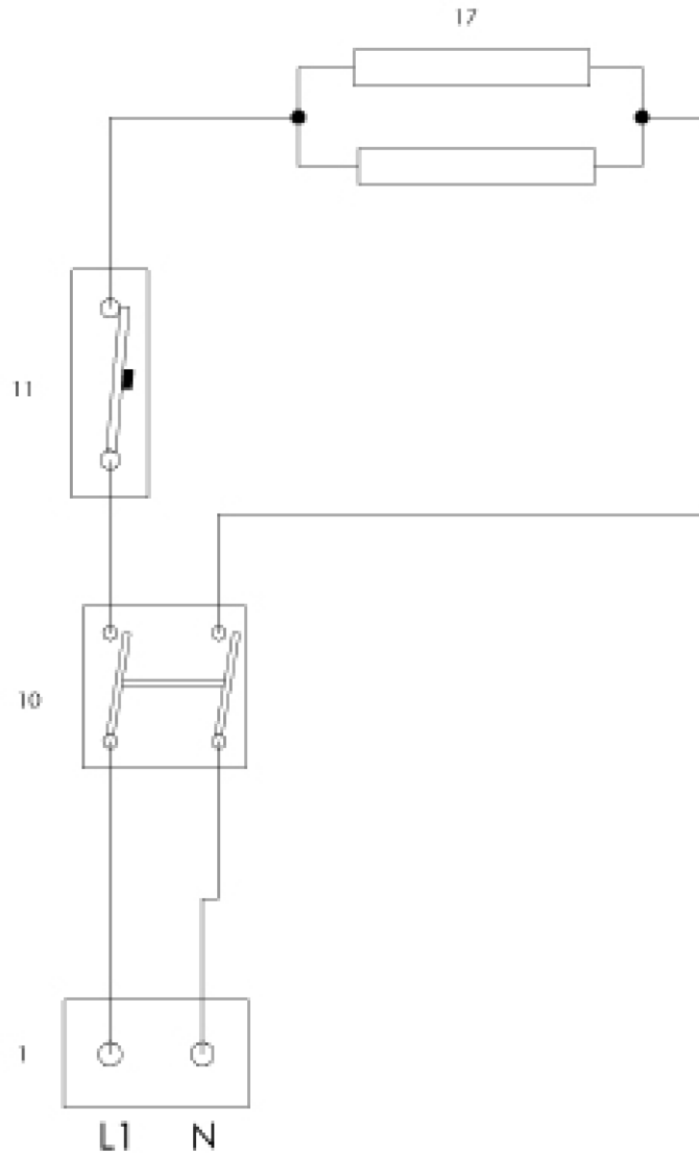

1	КЛЕММНАЯ КОЛОДКА
12	ПРЕДОХРАНИТЕЛЬНЫЙ ТЕРМОСТАТ
3	ВЫКЛЮЧАТЕЛЬ ПОДСВЕТКИ
11	ТЕРМОСТАТ
13	ОРАНЖЕВЫЙ ИНДИКАТОР
14	ЗЕЛЕНЫЙ ИНДИКАТОР
17	НАГРЕВАТЕЛЬНЫЙ ЭЛЕМЕНТ
8	КОНТАКТОР
9	КАТУШКА КОНТАКТОРА
16	ЛАМПА
10	ТАЙМЕР

РАЗМЕРЫ

FP-37 R

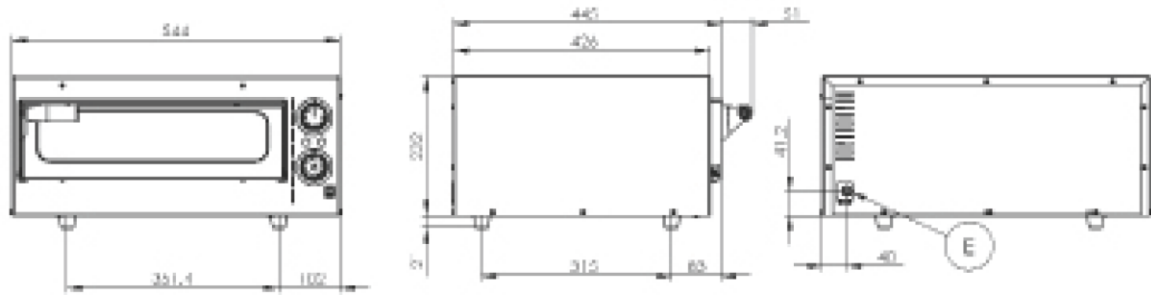

FP-38 R

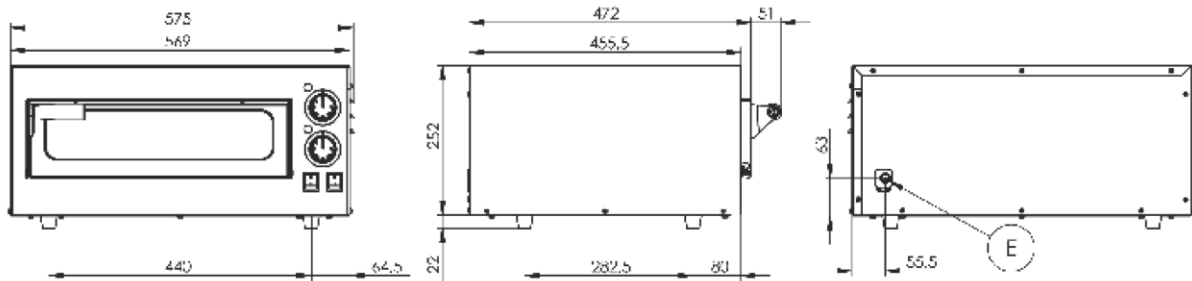

FP-67 R

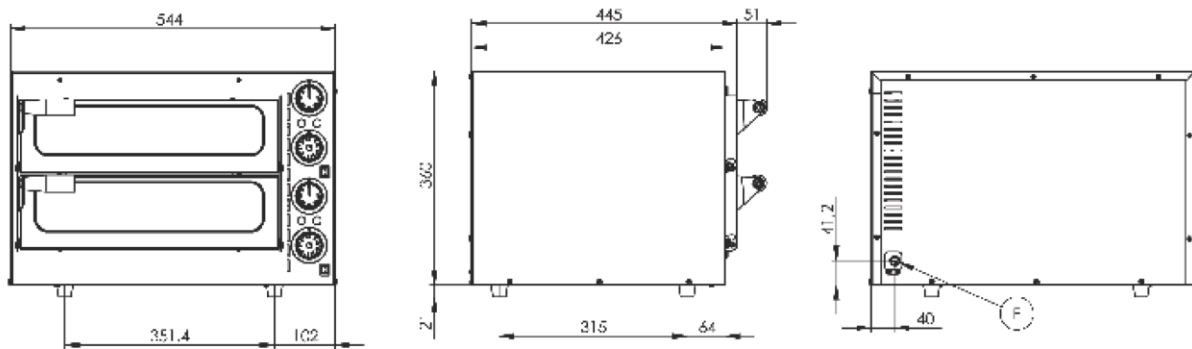

FP-68 R

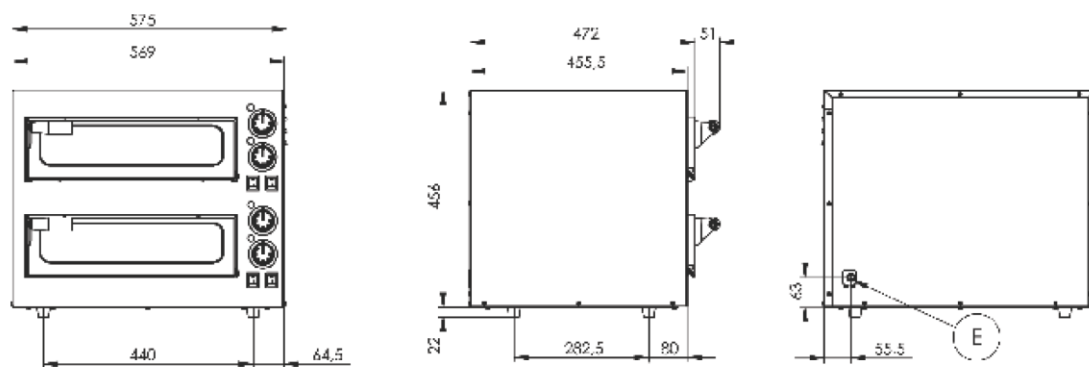

FP-36 ECO

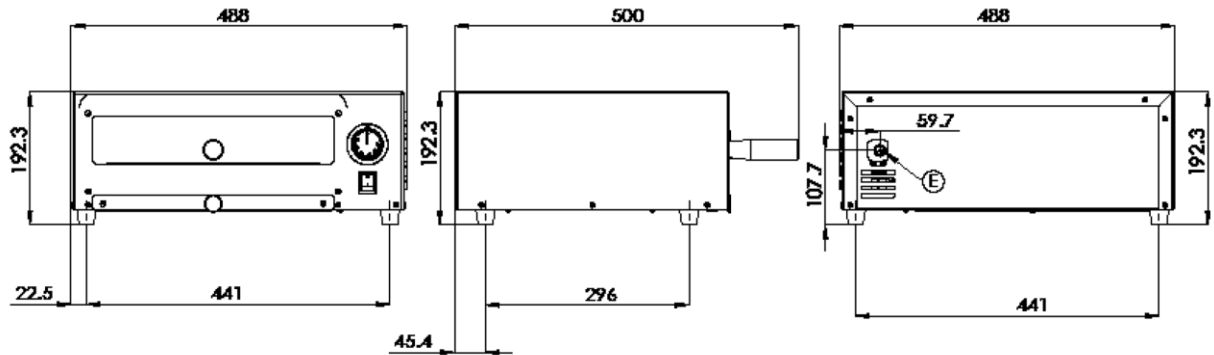

По вопросам гарантии, монтажа, ремонта и технического обслуживания данного оборудования обращайтесь в ООО «СЦ Трапеца», г. Москва, 125167 ул. Красноармейская, дом 11, корпус 2 т. 8-495-956-3663. <http://www.sc.trapeza.ru>

Уважаемые пользователи!

Никакой список предупреждений и предостережений не может быть идеально полным. В случае возникновения ситуаций, не охваченных в данном руководстве, оператор должен применять здравый смысл и управлять этим аппаратом безопасным образом.